

外形図 External Arrangement

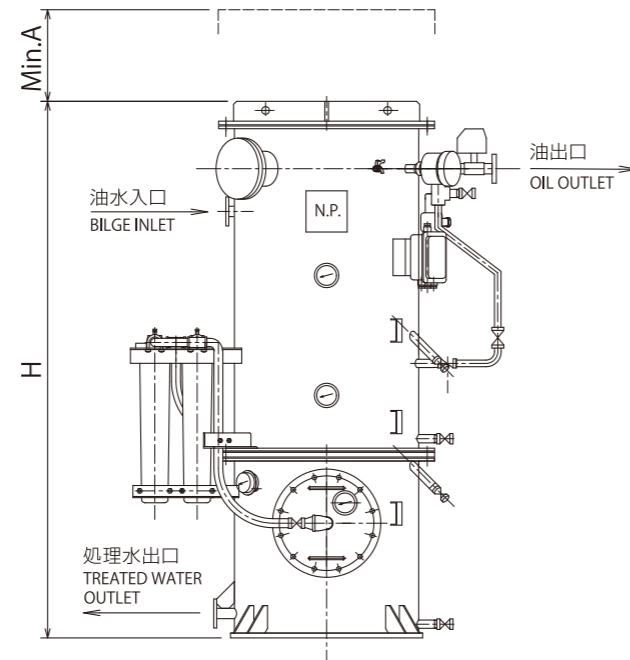
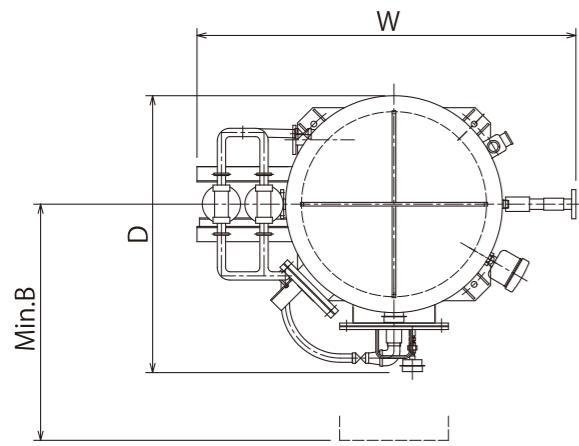

各部寸法・質量 Dimensions & Weight

| 型式 Model | 処理能力 Capacity m³/h | 外形寸法 (約) mm Approx. Dimensions | | | | | 質量 (約) kg Approx. Weight | |
|-------------|--------------------------|-----------------------------------|-------------------|-------------------|---------------------------------|------|-----------------------------|--------------------|
| | | 幅 Width W | 奥行き Depth D | 高さ Height H | メンテナンススペース Maintenance space | | 乾燥時質量 Dry | 運転時質量 Operating |
| | | | | | A | B | | |
| RK-015 | 0.15 | 710 | 625 | 1200 | 300 | 610 | 115 | 205 |
| RK-05 | 0.5 | 750 | 675 | 1400 | 300 | 690 | 135 | 270 |
| RK-2 | 2 | 1240 | 895 | 1760 | 300 | 1250 | 350 | 830 |
| RK-3 | 3 | 1500 | 1085 | 1840 | 300 | 1550 | 600 | 1390 |
| RK-5 | 5 | 1780 | 1305 | 1990 | 300 | 1450 | 985 | 2360 |

注) 機器の搭載に関して Note: Equipment Installation ○: 要 necessary ×: 不要 unnecessary

| 総トン数 Gross Tonnage | 400GT以上の船舶 Vessel over 400GT | | 10,000GT以上の船舶 Vessel over 10,000GT | |
|----------------------------|---------------------------------|------------------------|---------------------------------------|------------------------|
| | 油水分離器 Bilge Separator | ビルジアラーム Bilge Alarm | 油水分離器 Bilge Separator | ビルジアラーム Bilge Alarm |
| 一般海域 General sea area | ○ | × | ○ | ○ |
| 特別海域 ※ Special sea area | ○ | ○ | ○ | ○ |
| 南極海域 South Pole | 排出不可 Prohibited to discharge | | | |

※ 地中海海域、バルティック海海域、黒海海域及び北西ヨーロッパ海域、ガルフ海域、南アフリカ南部海域を示す。
This refers to the areas of the Mediterranean Sea, Baltic Sea, Black Sea and North West European waters, "Gulfs" area, and Southern South African waters.

出典: 「マルポール条約 付属書I」
「海洋汚染等及び海上災害の防止に関する法律施行令」及び「海洋汚染等及び海上災害の防止に関する法律施行規則」

Source: "MARPOL Annex I"
"Order for Enforcement of the Act on Prevention of Marine Pollution and Maritime Disaster" and "Regulation for Enforcement of the Act on Prevention of Marine Pollution and Maritime Disaster" by the Japanese Government



本社: 〒555-0011 大阪市西淀川区竹島4丁目7番32号 Tel: 06-6473-2134 Fax: 06-6473-5540
Head Office: 7-32, Takejima 4-chome, Nishiyodogawa-ku, Osaka 555-0011, Japan
Tel: +81-6-6473-2134 Fax: +81-6-6473-5540

東京支社: 〒104-0033 東京都中央区新川1丁目17番25号 Tel: 03-5566-1212 Fax: 03-5566-1233
Tokyo Branch Office: 17-25, Shinkawa 1-chome, Chuo-ku, Tokyo 104-0033, Japan
Tel: +81-3-5566-1212 Fax: +81-3-5566-1233

【お断り】 本カタログの記載内容は、改良のため予告なしで変更することがありますのでご了承願います。
Due to our policy of continuous introduction of technical improvement the information given in this brochure is subject to change without notice.

船舶用機器サイト



6327-RK-2404

SASAKURA



PURELIO

IMO MEPC.107(49)に基づく15ppm MED/JG型式承認取得品
15 ppm MED/JG Type Approved under IMO MEPC.107 (49)

DNVGL-CP-0208に基づく5ppm DNV船級認証取得品
5ppm DNV Type Approved under CLASS PROGRAMME DNVGL-CP-0208

ササクラ

BILGE SEPARATOR

For Environment, More Compact, More Efficiency, More easily maintenance Future type Bilge Separator

ササクラは1963年に日本で初めて船用油水分離器の製造・販売を開始しました。
近年の環境意識の向上、高まる市場のニーズに応じて、処理水分濃度5ppm (DNV船級認証取得品)を達成。装置の分離性能やメンテナンス性を更に追求した未来型の油水分離器です。

Sasakura manufactured and sold the first bilge separator in 1963.
In response to increasing environmental awareness and growing market needs in recent years,
we have achieved an oil content of 5 ppm (DNV Type Approved under CLASS PROGRAMME DNVGL-CP-0208)
in treated water. Our bilge separators provide unmatched bilge separation performance and easy maintainability.

RK-015, RK-05, RK-2, RK-3, RK-5の5機種をLINEUP! すべてMED (EU)とJGの型式承認取得品です。
Offering a lineup for five models—RK-015, RK-05, RK-2, RK-3, RK-5 All models are MED (EU) and JG type approved products.

特長 Features

| | |
|---|--|
| <h3>1 油分濃度5ppm (DNV船級認証取得品)</h3> <p>Oil Content 5 ppm (DNV Type Approved under CLASS PROGRAMME DNVGL-CP-0208)</p> | <h3>2 コンパクト化</h3> <p>Compact Design</p> |
| <h3>3 メンテナンス性向上</h3> <p>Easy Maintenance コアレスサの交換が容易になりました Coalescer is easily removable</p> | <h3>4 安価なランニングコスト</h3> <p>Low Running Costs 交換部品点数の減容化 Reduced number of maintenance parts</p> |

配管図 Piping Diagram

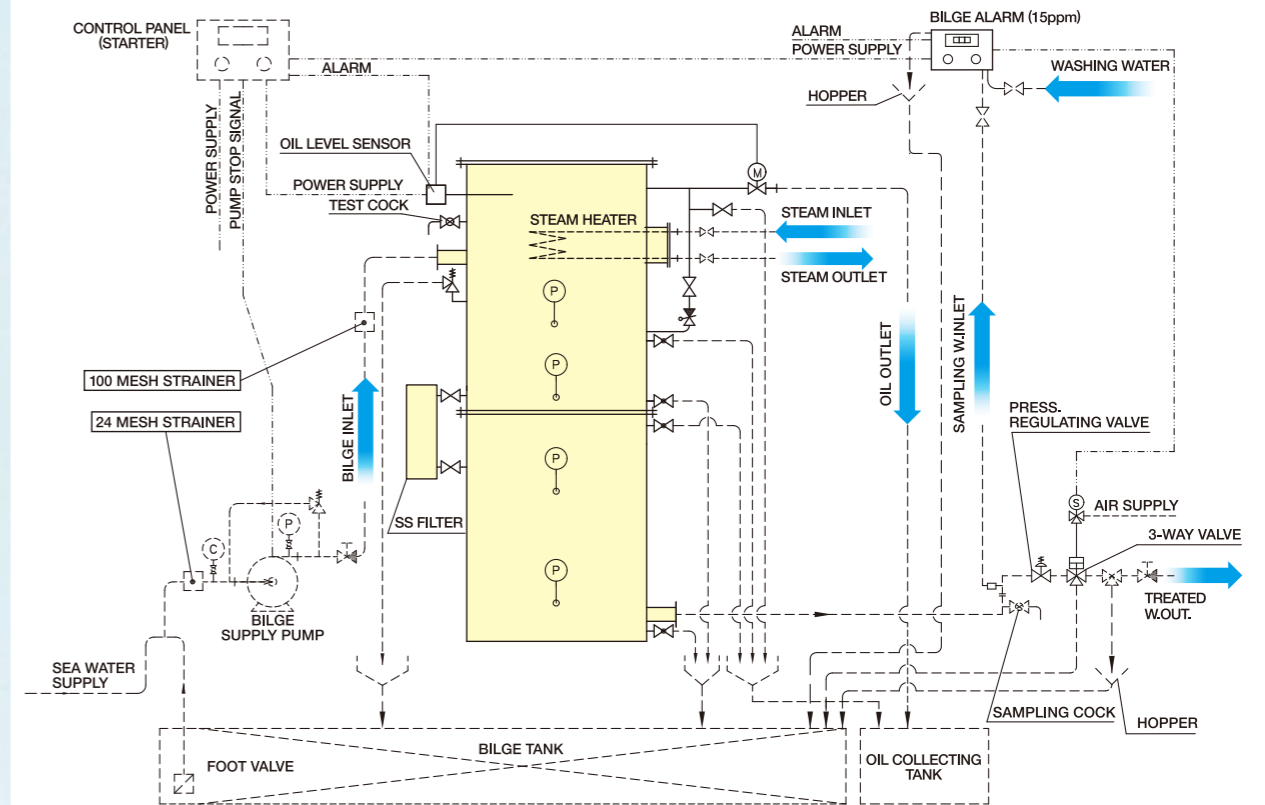

実線部はササクラの標準供給範囲を示します。
Solid lines indicate the standard piping fittings and accessories provided by Sasakura.

構造 および 作動 Structure and Operation

- Outline 1** 油水入口から油水が重力分離室に入り、
浮上油が比重差で分離します。
Bilge enters the gravity separation chamber from the bilge inlet,
and floating oil is separated by the difference in specific gravity.
- Outline 2** 浮上油が除去された油水は**第1段コアレスサ**を透過し、
その際に油粒子が粗粒化され油滴が大きくなり、
浮力を増して上部油溜りへ浮上します。
After the floating oil is removed, the bilge passes through the first coalescer,
where the oil particles are coarsened and the oil droplets become larger,
increasing their buoyancy and floating to the upper oil sump.
- Outline 3** 第1段コアレスサで捕捉しきれなかった
微細な油滴 (主に乳化油) を含んだ油水は**SS除去フィルタ**で
固形物を除去した後、**第2段コアレスサ**を透過します。
Oily water containing fine droplets (mainly emulsified oil) that could not be captured by the first
coalescer passes through the second coalescer after solids are removed by the SS filter.
- Outline 4** 第2段コアレスサで粗粒化された油滴は
乳化油分離室内で浮上分離し水は処理水として排出されます。
The oil droplets coarsened by the second coalescer are separated
in the emulsion separation chamber, and the water is discharged as treated water.

重力分離式 Gravity Separation Type

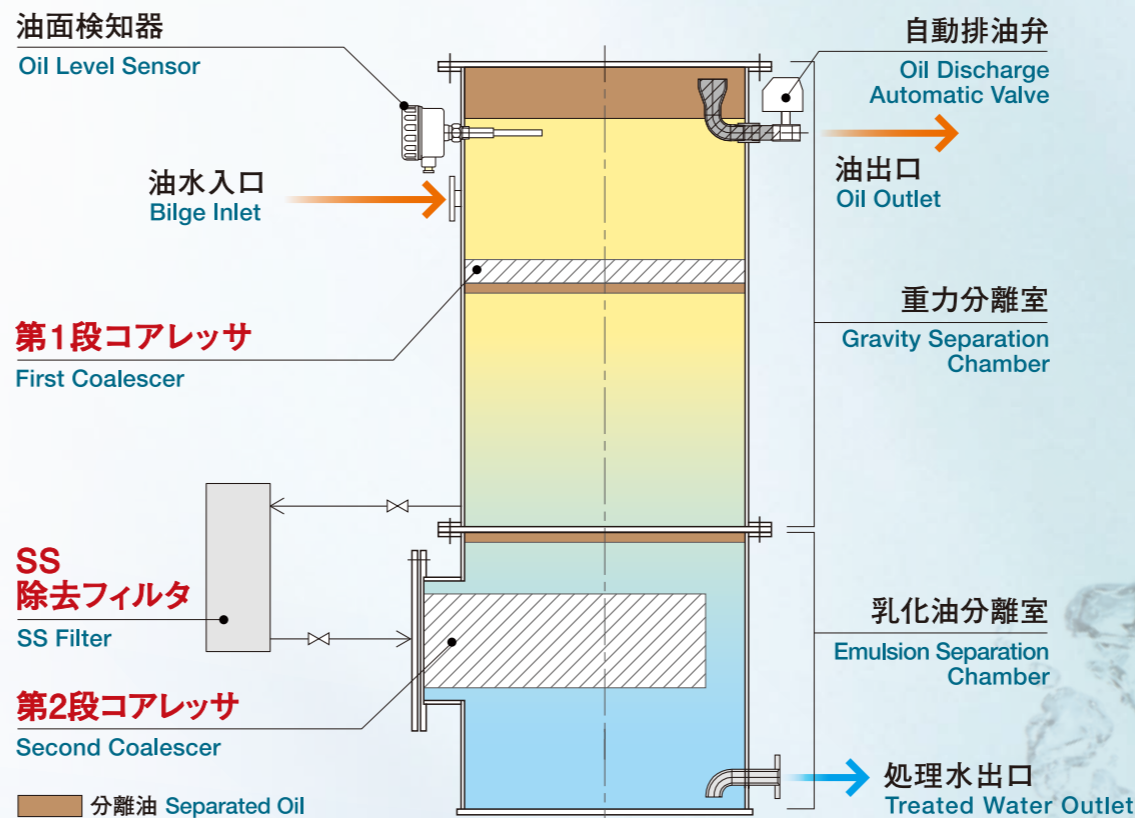

◆標準供給品 Standard Supply

| |
|---|
| ビルジアラーム * Bilge Alarm |
| 自動三方口ボール弁 * Automatic 3-way Ball Valve |
| 圧力調整弁 Pressure Regulating Valve |

* RK-015,05はオプションです。 * Optional for RK-015,05.

◆オプション Option

| |
|--|
| 蒸気ヒータ または 電気ヒータ Steam Heater or Electric Heater |
| ビルジポンプおよびスタータ Bilge Supply Pump and Starter |
| サンプリングコック Sampling Cock |
| 安全弁出口配管 Piping for Safety Valve |
| ドレン排油配管 Piping for Drain and Oil Drain |